

INSPIRON™

INŠTALAČNÁ PRÍRUČKA



YOURS IS HERE

INSPIRON™

INŠTALAČNÁ PRÍRUČKA

Regulačný model: Séria P04T

Regulačný typ: P04T001

Poznámky, varovania a výstrahy

 **POZNÁMKA:** POZNÁMKA uvádza dôležité informácie, ktoré vám pomôžu lepšie využiť váš počítač.

 **VAROVANIE:** VAROVANIE varuje pred možným poškodením hardvéru alebo stratou údajov a uvádza, ako problému predísť.

 **VÝSTRAHA:** VÝSTRAHA upozorňuje na možné poškodenie majetku, osobné zranenie alebo smrť.

Ak ste si zakúpili počítač série Dell™ n, akékoľvek odkazy v tomto dokumente na operačné systémy Microsoft® Windows® neplatia.

Informácie v tomto dokumente podliehajú zmenám bez predošlého upozornenia.

© 2010 Dell Inc. Všetky práva vyhradené.

Reprodukovanie týchto materiálov akýmkoľvek spôsobom bez písomného povolenia spoločnosti Dell Inc. je prísne zakázané.

Ochranné známky, ktoré sa používajú v tomto texte: *Dell*, logo *DELL*, *Inspiron*, *YOURS IS HERE*, *Solution Station*, a *DellConnect* sú ochranné známky spoločnosti Dell Inc.; *Intel* je registrovaná ochranná známka *Atom* je ochranná známka spoločnosti Intel Corporation v USA a iných krajinách; *Microsoft*, *Windows*, logo tlačidla *Štart Windows* sú buď ochranné známky alebo registrované ochranné známky spoločnosti Microsoft Corporation v USA a/alebo iných krajinách; *Blu-ray Disc* je ochranná známka, ktorú vlastní spoločnosť Blu-ray Disc Association.

Iné ochranné známky a obchodné názvy sa môžu v tomto dokumente používať ako odkazy na subjekty, ktoré si nárokujú tieto známky a názvy alebo na ich produkty. Dell Inc. sa zrieka akýchkoľvek vlastníckych záujmov na iné ochranné známky a obchodné názvy ako svoje vlastné.

Obsah

Nastavenie vášho laptopu Inspiron	5	Funkcie pri pohľade zľava	22
Pred inštaláciou vášho počítača	5	Funkcie pri pohľade zozadu	24
Pripojenie sieťového adaptéra	6	Funkcie základne počítača	26
Pripojenie kábla siete (voliteľné)	7	Gestá dotykového panela	29
Stlačenie hlavného vypínača	8	Funkcie displeja	30
Nastavenie operačného systému	9	Vybratie a výmena batérie	32
Vytvorenie nosiča na obnovu systému (odporúča sa)	10	Softvérové funkcie	34
Inštalácia karty SIM (voliteľné)	12	Dell Dock	35
Povolenie alebo zrušenie bezdrôtovej funkcie (voliteľné)	14	Zálohovanie pomocou DellDataSafe Online Backup	36
Pripojenie na Internet (voliteľné)	16	Riešenie problémov	37
Nastavenie TV karty (voliteľné)	19	Zvukové kódy	37
Používanie vášho laptopu Inspiron		Problémy siete	38
Laptop	20	Problémy s napájaním	39
Funkcie pri pohľade sprava	20	Problémy pamäte	40

Obsah

Zablokovania a problémy so softvérom	41	DellConnect	61
Používanie nástrojov podpory	43	Online služby	62
Centrum technickej podpory spoločnosti Dell.	43	Automatická služba o stave objednávky	63
Moje prevzaté súbory Dell.	44	Informácie o produkte	63
Systémové hlásenia	44	Vrátenie položiek na opravu počas záruky alebo vrátenie hotovosti	64
Riešenie problémov s hardvérom	46	Predtým, než zavoláte.	65
Diagnostika Dell	47	Kontaktovanie spoločnosti Dell	67
Obnovenie vášho operačného systému	51	Zistenie ďalších informácií a zdrojov	68
Obnovenie systému.	52	Základné špecifikácie	71
Zálohovanie pomocou Dell DataSafe Local Backup	54	Príloha	76
Nosič na obnovenie systému System Recovery	56	Poznámka k produktom Macrovision	76
Obnovenie pomocou Dell FactoryImage Restore	57	Informácie pre NOM, alebo oficiálna mexická norma (len pre Mexiko)	77
Získanie Pomocník	60	Register	78
Technická podpora a zákaznícky servis.	61		

Nastavenie vášho laptopu Inspiron

Táto časť poskytuje informácie o inštalácii vášho laptopu Inspiron™.

Pred inštaláciou vášho počítača

Pri nastavovaní počítača do správnej polohy zabezpečte ľahký prístup k zdroju el. energie, adekvátnu ventiláciu a rovný povrch, na ktorý počítač umiestnite.

Obmedzovanie prúdenia vzduchu v okolí vášho laptopu Inspiron môže spôsobiť jeho prehriatie. Aby ste predišli prehriatiu, nechajte aspoň 10,2 cm (4 palce) voľného priestoru zozadu počítača a minimálne 5,1 cm (2 palce) na všetkých ostatných stranách. Váš počítač nikdy neukladajte do zatvoreného priestoru, napr. skrine alebo zásuvky, keď je zapnutý.

 **VÝSTRAHA:** Vetracie otvory neupchávajte, nevkladajte do nich žiadne predmety a nenechávajte v nich usadený prach. Počítač Dell™ neumiestňujte do prostredia s nízkym prúdením vzduchu, napr. do zavretej aktovky, na látkové povrchy (napr. koberce), keď je zapnutý. Obmedzovanie prúdenia vzduchu môže poškodiť počítač, zhoršiť výkon počítača alebo spôsobiť požiar. Keď sa počítač zahreje, zapne sa ventilátor. Hluk ventilátora znamená normálny stav a nepredstavuje problém s ventilátorom alebo počítačom.

 **VAROVANIE:** Umiestnenie alebo kladenie ťažkých alebo ostrých predmetov na počítač môže spôsobiť trvalé poškodenie počítača.

Pripojenie sieťového adaptéra

Sieťový adaptér pripojte k počítaču a potom ho zapojte do el. zásuvky alebo prepäťového chrániča.

⚠ VÝSTRAHA: Sieťový adaptér možno použiť do elektrických zásuviek na celom svete. Elektrické konektory a rozvodky sa môžu v rôznych krajinách líšiť. Použitie nekompatibilného kábla alebo nesprávne pripojenie kábla k rozvodke alebo do elektrickej zásuvky môže spôsobiť požiar alebo trvalé poškodenie počítača.

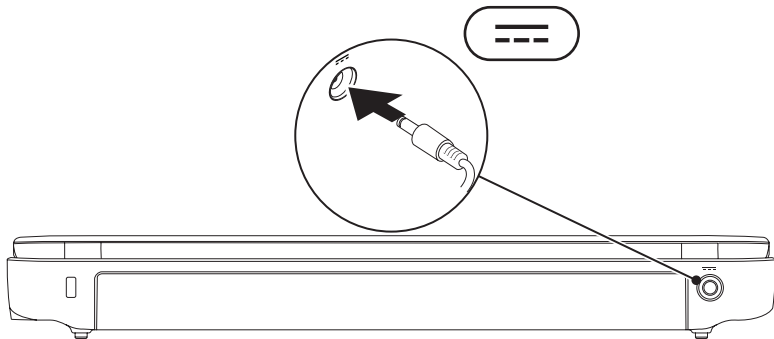

Pripojenie kábla siete (voliteľné)

Ak chcete používať drôtové sieťové pripojenie, pripojte kábel siete.

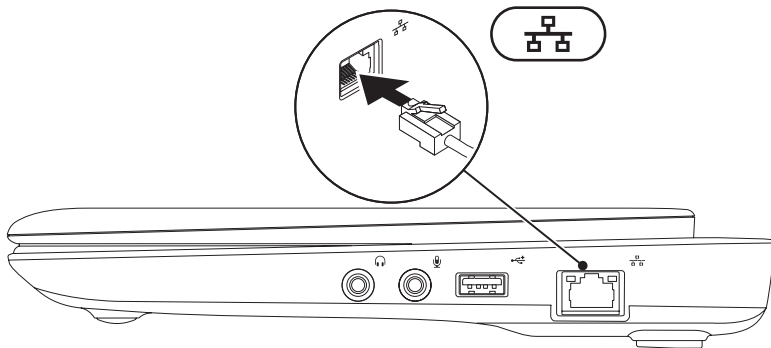

Stlačenie hlavného vypínača

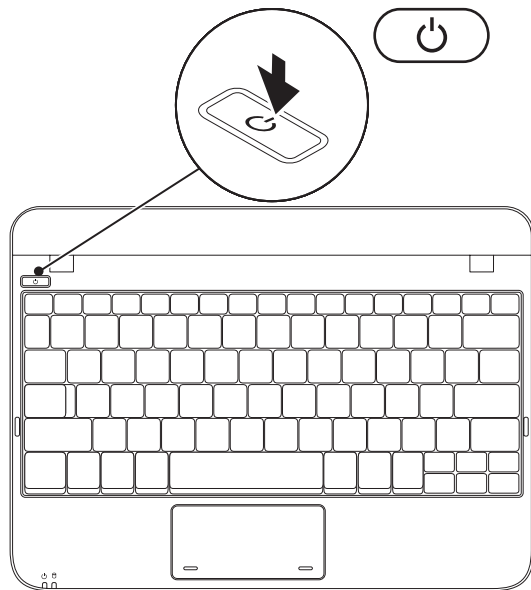



Nastavenie operačného systému

Váš počítač Dell je predkonfigurovaný na operačný systém zvolený pri kúpe.

Microsoft® Windows®

Pri prvom nastavení systému Windows postupujte podľa pokynov na obrazovke. Tieto kroky sú povinné a ich dokončenie môže trvať určitý čas. Obrazovky nastavenia systému Windows vás prevedú cez niekoľko postupov, v ktorých musíte napr. súhlasiť s licenčnými podmienkami, nastaviť špecifikácie a nastaviť internetové pripojenie.

 **VAROVANIE:** Proces nastavovania operačného systému neprerušujte. V opačnom prípade by sa váš počítač mohol stať nepoužiteľným a museli by ste preinštalovať operačný systém.

 **POZNÁMKA:** Pre optimálny výkon vášho počítača odporúčame, aby ste si stiahli a nainštalovali poslednú verziu systému BIOS a ovládačov pre váš počítač, ktoré sú dostupné stránke support.dell.com.

 **POZNÁMKA:** Ďalšie informácie o operačnom systéme a funkciách nájdete na stránke support.dell.com/MyNewDell.

Ubuntu

Pri prvom nastavení systému Ubuntu postupujte podľa pokynov na obrazovke. Viac špecifických informácií k operačnému systému nájdete v dokumentácii systému Ubuntu, ktorá bola dodaná spolu s počítačom.

Vytvorenie nosiča na obnovu systému (odporúča sa)

 **POZNÁMKA:** Odporúčame vám vytvoriť si nosič na obnovu systému, hneď ako nastavíte systém Microsoft Windows.

Nosič na obnovenie systému sa môže používať na obnovu počítača do prevádzkového stavu, v akom bol, keď ste si zakúpili počítač, a zároveň na ochranu dátových súborov (bez toho, aby ste potrebovali nosič *Operating system*). Nosič na obnovenie systému môžete používať, ak zmeny hardvéru, softvéru, ovládačov alebo iných nastavení systému zanechali počítač v nežiaducom prevádzkovom stave.

Na vytvorenie nosiča na obnovenie systému budete potrebovať:

- Dell DataSafe Local Backup
- USB kľúč s minimálnou kapacitou 8 GB alebo disk DVD-R/DVD+R/Blu-ray™

 **POZNÁMKA:** Dell DataSafe Local Backup nepodporuje prepisovateľné disky.

Na vytvorenie nosiča na obnovenie systému:

1. Zabezpečte, aby bol pripojený sieťový adaptér (pozri „Pripojenie sieťového adaptéra“ na strane 6).

2. Vložte disk alebo USB kľúč do počítača.

 **POZNÁMKA:** Váš počítač nemá vnútornú optickú jednotku. Na postupy, pri ktorých sa vyžadujú disky, použite externú optickú jednotku alebo externé úložné zariadenie.

3. Kliknite na tlačidlo **Štart**  → **Programy** → **Dell DataSafe Local Backup**.

4. Kliknite na položku **Create Recovery Media** (Vytvoriť nosič na obnovenie systému).

5. Postupujte podľa pokynov na obrazovke.

 **POZNÁMKA:** Informácie o používaní nosiča na obnovenie systému nájdete v časti „Nosič na obnovenie systému“ na str. 56.

Inštalácia karty SIM (voliteľné)

 **POZNÁMKA:** Inštalácia karty SIM sa nevyžaduje, ak používate na prístup do Internetu kartu EVDO.

Inštalácia karty SIM vám umožňuje surfovať na Internete, kontrolovať e-maily a pripájať sa na virtuálnu súkromnú sieť. Na prístup k Internetu musíte byť v dosahu siete vášho celulárneho poskytovateľa služieb.

Inštalácia karty SIM:

1. Vypnite počítač.
2. Vyberte batériu (pozri časť „Vybratie a výmena batérie“ na strane 32).
3. V šachte pre batériu zasuňte kartu SIM do zásuvky pre kartu SIM.
4. Znovu založte batériu (pozri časť „Vybratie a výmena batérie“ na strane 32).
5. Zapnite počítač.

Ak chcete vybrať kartu SIM, stlačte a vysuňte kartu SIM.

1 šachta batérie

2 karta SIM

3 zásuvka karty SIM

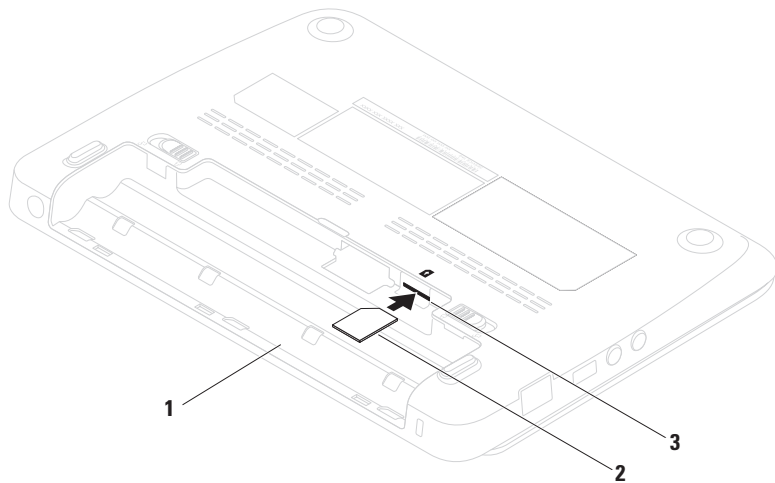

Povolenie alebo zrušenie bezdrôtovej funkcie (voliteľné)

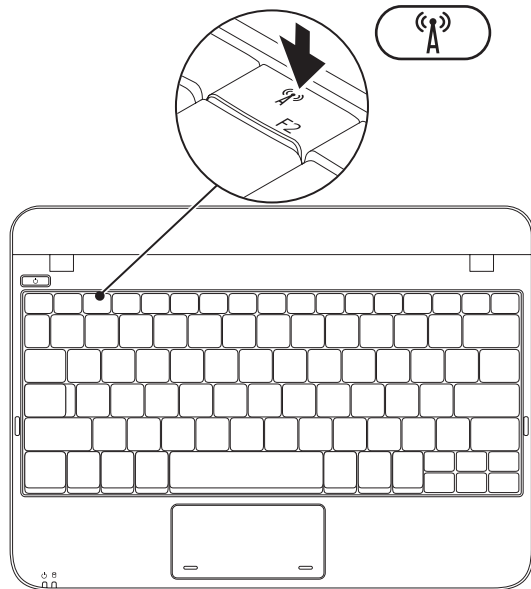

Na povolenie bezdrôtovej funkcie:

1. Zapnite počítač.
2. Kliknite dvakrát na ikonu  na systémovej lište a stlačte <F2>.

Zobrazí sa dialógové okno **Povoliť/zrušiť bezdrôtový prenos**.

3. Zvoľte možnosť, ktorú chcete povoliť:
 - **Povoliť Bluetooth**
 - **Povoliť bezdrôtovú sieť LAN/WiMax**
 - **Povoliť bezdrôtovú funkciu WAN/GPS**
4. Kliknite na **OK**.

Na zrušenie bezdrôtovej funkcie:

1. Kliknite dvakrát na ikonu  na systémovej lište alebo stlačte <F2>.

Zobrazí sa dialógové okno **Povoliť/zrušiť bezdrôtový prenos**.

2. Zrušte možnosť, ktorú chcete zrušiť:
 - **Povoliť Bluetooth**
 - **Povoliť bezdrôtovú sieť LAN/WiMax**
 - **Povoliť bezdrôtovú funkciu WAN/GPS**
3. Kliknite na **OK**.

Pripojenie na Internet (voliteľné)

Ak chcete počítač pripojiť na Internet, potrebujete externý modem alebo sieťové pripojenie a poskytovateľa internetových služieb (ISP).

Ak nie je súčasťou vašej pôvodnej objednávky externý USB modem alebo adaptér WLAN, môžete si ich zakúpiť na webovej stránke www.dell.com.

Nastavenie drôtového pripojenia

- Ak používate telefonické pripojenie, pred nastavením internetového pripojenia pripojte najskôr telefonickú linku do externého USB modemu (voliteľný) a do telefonickej zásuvky na stene.
- Ak používate pripojenie cez DSL alebo káblový/satelitný modem, kontaktujte svojho ISP alebo mobilného telefónneho operátora, ktorí vám poskytnú informácie k inštalácii.

Nastavenie drôtového internetového pripojenia dokončíte podľa pokynov v časti „Nastavenie vášho internetového pripojenia“ na strane 17.

Nastavenie bezdrôtového spojenia

Predtým ako budete môcť bezdrôtové internetové pripojenie používať, musíte pripojiť bezdrôtový smerovač.

Na nastavenie pripojenia k bezdrôtovému smerovaču:

Windows XP

 **POZNÁMKA:** Nasledujúce kroky sú písané pre predvolený vzhľad Windows, takže nemusia byť aplikovateľné, ak nastavíte na vašom počítači Dell™ vzhľad Windows Classic.

1. Zabezpečte, aby bol na vašom počítači povolený bezdrôtový prenos (pozri časť „Povoliť alebo zrušiť bezdrôtový prenos“ na strane 14).
2. Uložte a zatvorte všetky otvorené súbory a ukončíte všetky otvorené programy.

3. Kliknite na **Štart** → **Pripojiť k** → **Wireless Network Connections** (Bezdrôtové sieťové spojenia) → **View Wireless Networks** (Pozrieť bezdrôtové siete).
4. Pri inštalácii sa riadte pokynmi na obrazovke.

Windows 7

1. Zabezpečte, aby bol na vašom počítači povolený bezdrôtový prenos (pozri časť „Povoliť alebo zrušiť bezdrôtový prenos“ na strane 14).
2. Uložte a zatvorte všetky otvorené súbory a ukončíte všetky otvorené programy.
3. Kliknite na **Štart**  → **Ovládací panel**.
4. Do políčka vyhľadávania napíšte `network` (sieť) a potom kliknite na tlačidlo **Centrum sietí** → **Pripojenie na sieť**.
5. Pri inštalácii sa riadte pokynmi na obrazovke.

Nastavenie vášho internetového pripojenia

ISP a ponuky ISP sa v rôznych krajinách líšia. Ponuky vo vašej krajine vám poskytne váš ISP.

Ak sa nemôžete pripojiť na Internet, ale v minulosti ste sa úspešne pripojili, ISP môže mať výpadok služby. Obráťte sa na svojho ISP a skontrolujte stav služby alebo sa pokúste o spojenie neskôr.

Pripravte si informácie od vášho ISP. Ak nemáte ISP, sprievodca **Pripojenie na Internet** vám pomôže nejakého získať.

Nastavenie vášho laptopu Inspiron

Nastavenie internetového pripojenia:

Windows XP

 **POZNÁMKA:** Nasledujúce kroky sú písané pre predvolený vzhľad Windows, takže nemusia byť aplikovateľné, ak nastavíte na vašom počítači Dell™ vzhľad Windows Classic.

1. Uložte a zatvorte všetky otvorené súbory a ukončíte všetky otvorené programy.
2. Kliknite na **Štart** → **Ovládací panel**.
3. Pod položkou **Sieťové a internetové pripojenia** zvolíte položku **Nastaviť alebo zmeniť internetové pripojenie**.
4. Kliknite na položku **Nastavenie**. Zobrazí sa **Spríevodca novým pripojením**.
5. Kliknite na **Pripojenie na Internet**.

 **POZNÁMKA:** Váš počítač nemá vnútornú optickú jednotku. Na postupy, pri ktorých sa vyžadujú disky, použite externú optickú jednotku alebo externé úložné zariadenie.

6. V ďalšom okne kliknite na príslušnú možnosť:

- Ak nemáte ISP, kliknite na položku **Vyberte zo zoznamu poskytovateľov internetových služieb (ISP)**.
- Ak vám váš ISP už poskytoval informácie pre inštaláciu, ale nedostali ste inštalačné CD, kliknite na **Vytvoriť spojenie manuálne**.
- Ak máte inštalačné CD, kliknite na **Použiť CD od ISP**.

7. Kliknite na **Ďalej**.

Ak ste v kroku 6 zvolili Vytvoriť spojenie manuálne, pokračujte po krok 8. V opačnom prípade sa riadte pokynmi na obrazovke a dokončíte nastavenie.

 **POZNÁMKA:** Ak neviete, aký typ pripojenia máte vybrať, obráťte sa na svojho ISP.

- Kliknite na vhodnú možnosť v rámci položky **Ako sa chcete pripojiť na Internet?** a kliknite na **Ďalej**.
- Inštaláciu dokončíte pokynmi, ktoré vám poskytol váš ISP.

Windows 7

- Uložte a zatvorte všetky otvorené súbory a ukončíte všetky otvorené programy.
- Kliknite na **Štart**  → **Ovládací panel**.
- Do vyhľadávacieho poľička napíšte *network* (sieť) a potom kliknite na tlačidlo **Centrum sietí** → **Set up a new connection or network** (Nastaviť nové pripojenie alebo sieť) → **Pripojenie na Internet**.

Zobrazí sa okno **Pripojenie na Internet**.

-  **POZNÁMKA:** Ak neviete, aký typ pripojenia máte zvoliť, kliknite na **Pomôž mi vybrať** alebo sa obráťte na vášho ISP.
- Na dokončenie inštalácie sa riadte pokynmi na obrazovke a použite inštalračné informácie poskytnuté vašim ISP.



Nastavenie TV karty (voliteľné)

 **POZNÁMKA:** Dostupnosť TV prijímu sa môže líšiť v závislosti od regiónu.

Ak chcete nastaviť po prvý krát TV kartu:

- Kliknite na **Štart** → **Všetky programy**.
- Kliknite na položku **Dell Digital TV** (Digitálna TV Dell) → **Dell Digital TV** (Digitálna TV Dell)  a postupujte podľa pokynov na obrazovke.

Ak chcete prekonfigurovať nastavenia TV karty:

- Kliknite na **Štart** → **Všetky programy**.
- Kliknite na položku **Dell Digital TV** (Digitálna TV Dell) → **Dell Digital TV** (Digitálna TV Dell) .
- Kliknite na položku **Scan** (Skenovať) .

Sprivodca skenovaním bude vyhľadávať kanály dostupné vo vašom regióne.

Používanie vášho laptopu Inspiron Laptop

Táto časť poskytuje informácie o funkciách dostupných na vašom laptopu Inspiron™.

Funkcie pri pohľade sprava

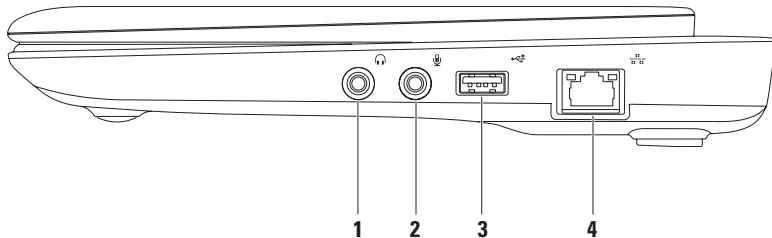

-
-  **Konektor zvukového výstupu/slúchadiel** – Slúži na pripojenie slúchadiel alebo napájaného reproduktora alebo zvukového systému.

 -  **Konektor audio in/mikrofón** – Pripája mikrofón alebo vstupný signál na použitie s audio programami.

 -  **Konektory USB 2.0** – Pripájajú USB zariadenia, napr. myš, klávesnicu, tlačiareň, externý disk, prehrávač MP3.

 -  **Konektor siete** – Ak používate káblovú sieť, tento konektor pripojí váš počítač k sieti alebo širokopásmovému zariadeniu.
-

Funkcie pri pohľade zľava

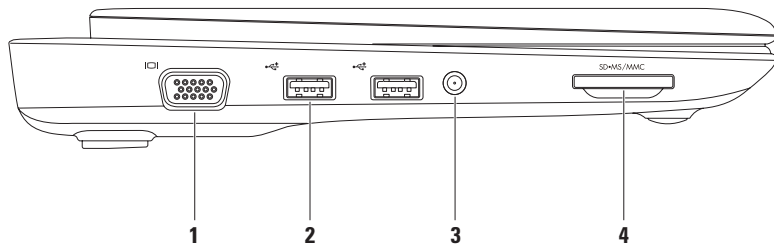

-
- 1  **Konektor VGA** – pripája monitor alebo projektor.

 - 2  **Konektory USB 2.0 (2)** – Pripájajú USB zariadenia, napr. myš, klávesnicu, tlačiareň, externý disk alebo prehrávač MP3.

 - 3 **Konektor zapojenia antény (na podporovaných modeloch)** – pripája externú anténu, cez konektor MCX na prezeranie programov pomocou TV karty (voliteľné). Ďalšie informácie o nastavení TV karty nájdete v časti „Nastavenie TV karty“ na strane 19.

 - 4  **Snímač kariet médií 3 v 1** – Poskytuje rýchly a pohodlný spôsob prezerania a zdieľania digitálnych fotiek, hudby, videozáznamov a dokumentov, ktoré sú uložené na týchto digitálnych pamäťových kartách:
 - Pamäťová karta Secure digital (SD)
 - Pamäťová karta Memory Stick
 - Karta Secure Digital High Capacity (SDHC)
 - Pamäťová karta Memory Stick PRO
 - Karta MultiMedia Card (MMC)
-

Funkcie pri pohľade zozadu

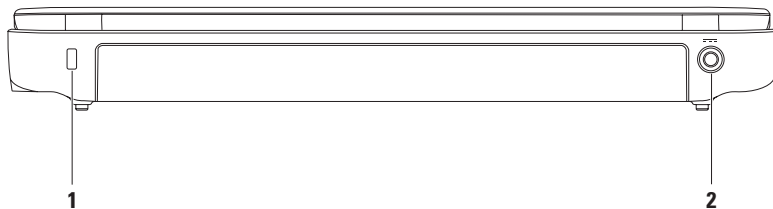

1 Otvor na bezpečnostný kábel – Pripája komerčne dostupný bezpečnostný kábel k počítaču.

POZNÁMKA: Pred zakúpením bezpečnostného kábla sa ubezpečte, že sa dá použiť na otvor na bezpečnostný kábel na vašom počítači.

2  Konektor sieťového adaptéra – Pripája sieťový adaptér, čím napája počítač a nabíja batériu.

Funkcie základne počítača

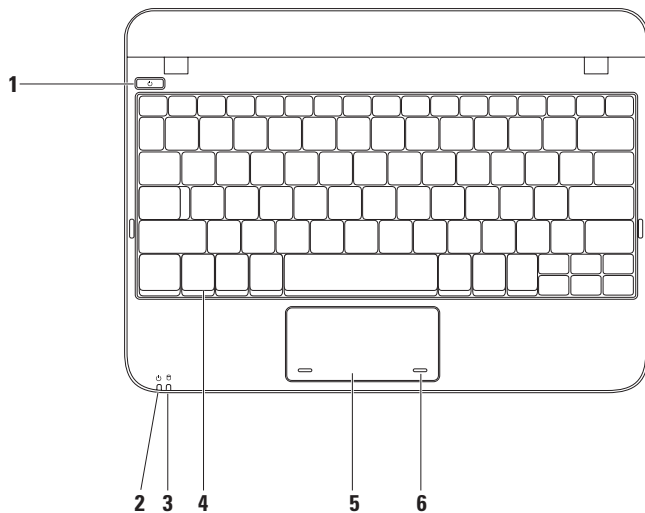

1  **Hlavný vypínač** – Pri stlačení zapne alebo vypne počítač.

2  **Svetlo indikácie napájania/batérie** – Svetlo indikuje nasledujúce stavy, keď je počítač napájaný zo sieťového adaptéra alebo batérie.

	Stavy indikačného svetla	Stav(y) počítača	Úroveň nabíjania batérie
Adaptér striedavého prúdu	Svieti biela	Zap. vyp./dlhodobý spánok	Nabíjanie <90%
	Pulzujúca biela	Pohotovostný režim	Nabíjanie
	Vyp.	vyp./dlhodobý spánok	>90%
Batéria	Svieti biela	Zap.	>10%
	Pulzujúca biela	Pohotovostný režim	>=10%
	Svieti oranžová	Zap./pohotovostný režim	<10%
	Vyp.	vyp./dlhodobý spánok	–

POZNÁMKA: Batéria sa nabíja, keď je počítač napájaný zo sieťového adaptéra.

- 3**  **Svetlo aktivity pevného disku** – Rozsvieti sa, keď počítač načítava alebo zapisuje údaje. Blikajúce svetlo indikuje aktivitu pevného disku.
-
- 4 Klávesnica** – Ďalšie informácie o klávesnici nájdete v *Technologickej príručke spoločnosti Dell*, ktorá je dostupná na vašom pevnom disku alebo na stránke **support.dell.com/manuals**.
-
- 5 Dotykový panel** – Poskytuje funkčnosť myši na presun kurzora, posunutie zvolených položiek a kliknutie ľavým tlačidlom poklepaním na povrch. Podporuje funkciu posúvania. Ďalšie informácie nájdete v časti „Gestá dotykového panela“ na str. 29.
-
- 6 Tlačidlá dotykového panela (2)** – Poskytujú funkcie kliknutia pravým alebo ľavým tlačidlom podobne ako tlačidlá myši.
-

Gestá dotykového panela

Posúvanie

Umožňuje vám posúvať sa v obsahu. Funkcia posúvania obsahuje:

Tradičné posúvanie – Umožňuje posúvanie nahor a nadol, doprava a doľava.

Posúvanie nahor alebo nadol:

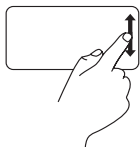

Posuňte prst nahor alebo nadol vo vertikálnej zóne posúvania (úplne vpravo na dotykovom paneli).

Posúvanie doprava alebo doľava:

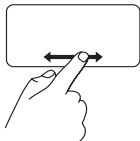

Posuňte prst doprava alebo doľava vo horizontálnej zóne posúvania (úplne dole na dotykovom paneli).

Kruhové posúvanie – Umožňuje posúvanie nahor a nadol a doprava alebo doľava.

Posúvanie nahor alebo nadol:

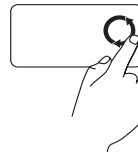

Posúvajte prst vo vertikálnej posúvacej zóne (úplne vpravo na dotykovom paneli) kruhovým spôsobom v smere hod. ručičiek na posunutie nahor alebo proti smeru hod. ručičiek na posunutie nadol.

Posúvanie doprava alebo doľava:

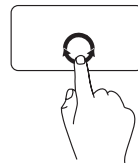

Posúvajte prst v horizontálnej posúvacej zóne (úplne dole na dotykovom paneli) kruhovým spôsobom v smere hod. ručičiek na posunutie doprava alebo proti smeru hod. ručičiek na posunutie doľava.

Funkcie displeja

Panel displeja obsahuje kameru a sprievodné duálne digitálne mikrofóny.

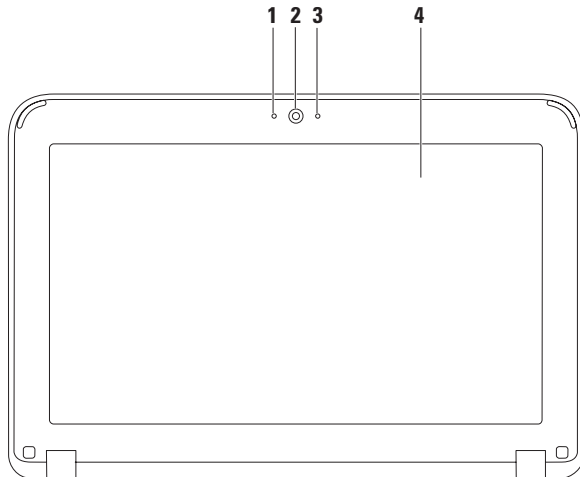



-
- 1 Mikrofón** – Poskytuje vysokú kvalitu zvuku pre videokonferencie a nahrávanie hlasu.

 - 2 Kamera** – Zabudovaná kamera pre zachytenie obrazu, telekonferencie a čet.

 - 3 Indikátor aktivity kamery** – Indikuje, či je kamera zapnutá alebo vypnutá.

 - 4 Displej** – Váš displej sa môže líšiť v závislosti od vašej voľby v čase kúpy počítača. Viac informácií o displejoch nájdete v *Technologickej príručke spoločnosti Dell*, dostupný na vašom pevnom disku alebo na stránke **support.dell.com/manuals**.
-

Vybratie a výmena batérie

-  **VÝSTRAHA:** Predtým, než začnete vykonávať akékoľvek kroky podľa tejto časti, prečítajte si bezpečnostné pokyny, ktoré boli dodané s vaším počítačom.
-  **VÝSTRAHA:** Použitie nekompatibilnej batérie môže zvýšiť riziko požiaru alebo výbuchu. Tento počítač by sa mal používať len s batériou zakúpenou od spoločnosti Dell. Nepoužívajte batérie z iných počítačov.
-  **VÝSTRAHA:** Pred vybratím batérie vypnite počítač a vyberte externé káble (vrátane AC adaptéra).

Ak chcete vybrať batériu:

1. Uvoľňovacie západky batérie posuňte do polohy odistenia.
2. Batériu otáčajte a ťahajte nahor a von zo šachty batérie.

Vloženie batérie:

Západky batérie zarovnajte s otvormi v šachte pre batériu a batériu jemne zatlačte, kým nezacvakne na svoje miesto.

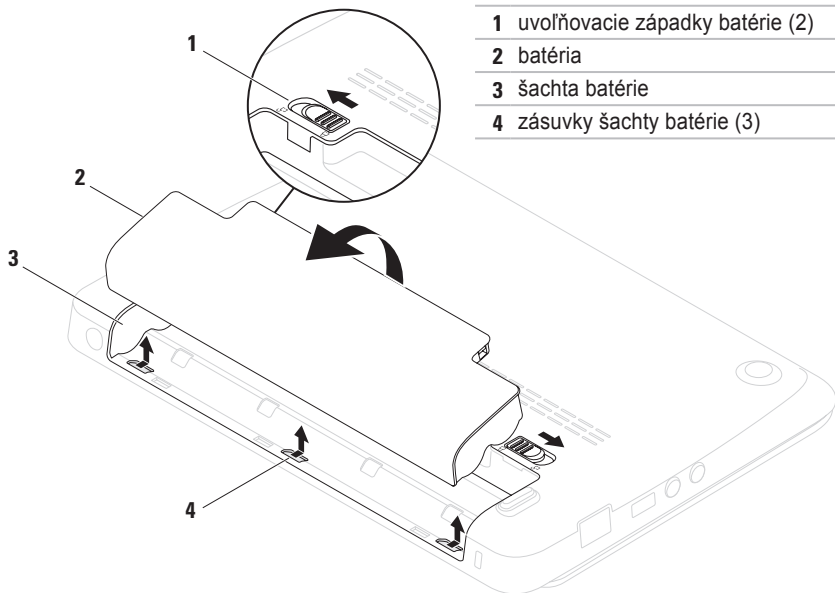

Softvérové funkcie

 **POZNÁMKA:** Viac informácií o funkciách popísaných v tejto časti nájdete v *Technologickej príručke spoločnosti Dell* na vašom pevnom disku alebo stránke support.dell.com.

Produktivita a komunikácia

Váš počítač môžete využívať na vytváranie prezentácií, brožúr, pohľadníc, letákov a tabuliek. Môžete tiež upravovať a prezerat' digitálne fotografie a obrazy. Pozrite si objednávku, kde je uvedený softvér, ktorý je na vašom počítači nainštalovaný.

Po pripojení na Internet, máte prístup k webovým stránkam, môžete si vytvoriť e-mailové konto, môžete nahrávať a sťahovať súbory.

Zábava a multimédiá

Váš počítač môžete používať na sledovanie videozáznamov, hranie hier a počúvanie hudby a staníc internetového rádia.

Môžete si stiahnuť alebo skopírovať obrazové a video súbory z prenosných zariadení, napr. digitálnych kamier a mobilných telefónov. Voliteľné softvérové aplikácie vám umožňujú organizovať a vytvárať hudobné a video súbory, ktoré možno nahráť na disk, uložiť na prenosné produkty, napr. MP3 prehrávače a zariadenia handheld alebo ich prehrávať a prezerat' priamo na pripojenom TV, projektore a zariadení domáceho kina.

Dell Dock

Dell Dock je skupina ikon, ktoré poskytujú jednoduchý prístup do často používaných aplikácií, súborov a adresárov. Váš Dock si môžete upraviť:

- pridaním alebo odstránením ikon
- zmenou farby a umiestnenia aplikácie Dock
- zoskupením príbuzných ikon do kategórií
- zmenou správania ikon



Pridanie kategórie

1. Kliknite pravým tlačidlom myši na Dock, kliknite na **Add** (Pridať) → **Category** (Kategória).
Zobrazí sa okno **pridávania/upravovania kategórie**.
2. Do políčka **Title** (Názov) zadajte názov kategórie.
3. V okne **Select an image** (Zvoliť obrázok) zvolte ikonu.
4. Kliknite na tlačidlo **Uložiť**.

Pridanie ikony

Preneste ikonu na Dock alebo do kategórie.

Odstránenie kategórie alebo ikony

1. Kliknite pravým tlačidlom na kategóriu alebo ikonu v aplikácii Dock a kliknite na **Delete shortcut** (Odstrániť odkaz) alebo **Delete category** (Odstrániť kategóriu).
2. Postupujte podľa pokynov na obrazovke.

Personalizácia aplikácie Dock

1. Kliknite pravým tlačidlom myši na Dock a kliknite na **Advanced Setting...** (Rozšírené nastavenia...).
2. Vyberte želanú možnosť personalizácie aplikácie Dock.

Zálohovanie pomocou Dell DataSafe Online Backup

 **POZNÁMKA:** Zálohovanie pomocou Dell DataSafe Online Backup nemusí byť dostupné vo všetkých regiónoch.

 **POZNÁMKA:** Pre rýchle nahrávanie/ sťahovanie sa odporúča širokopásmové pripojenie.

Zálohovanie pomocou Dell DataSafe Online je automatická služba zálohovania a obnovovania, ktorá pomáha chrániť vaše údaje a iné dôležité súbory pred závažnými incidentmi ako je krádež, požiar alebo prírodné katastrofy. Prístup do tejto služby získate online cez váš počítač pomocou účtu chráneného heslom.

Ďalšie informácie nájdete na stránke delldatasafe.com.

Ak chcete naplánovať postupy zálohovania:

1. Kliknite dvakrát na ikonu  Dell DataSafe Online na lište úloh.
2. Postupujte podľa pokynov, ktoré sa zobrazujú na obrazovke.

Riešenie problémov

Táto časť poskytuje informácie o riešení problémov vášho počítača. Ak nedokážete vyriešiť problém pomocou nasledujúcich pokynov, pozrite si časť „Používanie nástrojov podpory“ na strane 43 alebo „Kontaktovanie spoločnosti Dell“ na strane 67.

Zvukové kódy

Ak existujú chyby alebo problémy, pri spustení môže počítač niekoľkokrát pípnuť. Tieto signály, nazývané zvukové kódy, identifikujú problémy. Ak k tomu dôjde, zvukový kód si zapíšete a kontaktujete spoločnosť Dell (pozri časť „Kontaktovanie spoločnosti Dell“ na strane 67).

 **POZNÁMKA:** Ak chcete vymieňať súčasti, pozrite si *Servisnú príručku* na stránke support.dell.com/manuals.

Zvukový kód	Možný problém
jeden	možné zlyhanie systémovej dosky – BIOS ROM chyba kontrolného súčtu
dva	nebola zistená pamäť RAM POZNÁMKA: Ak ste nainštalovali alebo vymenili pamäťový modul, skontrolujte, či je pamäťový modul správne osadený.
tri	možné zlyhanie systémovej dosky – chyba čipovej sady
štyri	chyba čítania/zápisu RAM
päť	chyba hodín skutočného času
šesť	chyba video karty alebo čipu
sedem	chyba procesora
osem	chyba displeja

Problémy siete

Bezdrôtové spojenia

Ak sa stratí bezdrôtové sieťové pripojenie – Bezdrôtový smerovač je offline alebo na počítači bolo zrušené bezdrôtové pripojenie.

- Zabezpečte, aby bola povolená bezdrôtová funkcia (pozri časť „Povoliť alebo zrušiť bezdrôtový prenos“ na strane 14).
- Skontrolujte bezdrôtový smerovač a overte si, či je zapnutý a pripojený k dátovému zdroju (káblový modem alebo sieťový rozbočovač).
- Znovu nastavte pripojenie k bezdrôtovému smerovaču (pozrite si časť „Nastavenie bezdrôtového pripojenia“ na strane 16).
- Bezdrôtové pripojenie ruší blokovanie alebo prerušovanie interferencie. Skúste počítač prisunúť bližšie k bezdrôtovému smerovaču.

Káblové spojenie

Ak sa sieťové pripojenie stratí – Je uvoľnený alebo poškodený kábel

- Skontrolujte kábel a ubezpečte sa, že je zasunutý a nepoškodený.
- Svetlo indikácie spojenia na konektore integrovanej siete overuje, že vaše spojenie funguje a poskytuje informáciu o stave:
 - Zelená – Medzi 10 Mb/s sieťou a počítačom existuje dobré spojenie.
 - Oranžová – Medzi sieťou 100-Mb/s a počítačom existuje dobré spojenie.
 - Vyp. – Počítač nedokázal rozpoznať fyzické pripojenie k sieti. Pomoc vám poskytne administrátor siete alebo ISP.



POZNÁMKA: Svetlo integrity spojenia na sieťovom konektore je určené len pre drôtové káblové pripojenie. Svetlo integrity spojenia neposkytuje informáciu o stave bezdrôtového pripojenia.

Problémy s napájaním

Ak je svetlo napájania vypnuté – Počítač je buď vypnutý, v stave dlhodobého spánku, alebo nedostáva elektrickú energiu.

- Stlačte hlavný vypínač. Počítač obnoví normálnu prevádzku, ak je vypnutý, alebo v režime dlhodobého spánku.
- Kábel sieťového adaptéra znovu zapojte do konektora napájania na počítači a elektrickej zásuvky.
- Ak je počítač pripojený do viaczásuvkovej prepäťovej ochrany, presvedčte sa, že viaczásuvková prepäťová ochrana je zasunutá do elektrickej siete a je zapnutá.
- Skúste dočasne vynechať ochranné napäťové zariadenia, viaczásuvkové rozvodky a predlžovacie káble, aby ste si overili, či sa počítač správne zapne.
- Pripojením iného zariadenia, napr. lampy, sa presvedčte, že elektrická zásuvka riadne funguje.

- Skontrolujte káblové spoje sieťového adaptéru. Ak má sieťový adaptér svetlo, overte si, že svieti.

Ak svetlo napájania svieti na bielo a počítač neodpovedá – Je možné, že displej neodpovedá.

- Stlačte tlačidlo napájania, kým sa počítač nevypne a potom ho znovu zapnite.
- Ak problém pretrváva, obráťte sa na spoločnosť Dell (pozrite si časť „Kontaktovanie spoločnosti Dell“ na strane 67).

Ak svetlo napájania bliká na bielo – Počítač je v režime spánku alebo displej neodpovedá.

- Stlačte ktorýkoľvek kláves na klávesnici, pohnite pripojenou myšou pomocou alebo prstom na ovládacom paneli, alebo stlačte hlavný vypínač, čím zapnete normálnu prevádzku.
- Ak displej neodpovedá, stlačte a podržte tlačidlo výkonu, kým sa počítač úplne nevypne a potom ho znovu zapnite.

Riešenie problémov

- Ak problém pretrváva, obráťte sa na spoločnosť Dell (pozrite si časť „Kontaktovanie spoločnosti Dell“ na strane 67).

Ak dôjde k interferencii, ktorá ruší prijímanie počítača – Neželaný signál vytvára rušenie prerušovaním alebo blokovaním iných signálov. Niektoré možné príčiny rušenia sú:

- Predlžovacie elektrické káble, predlžovacie káble klávesnice a myši.
- Na viaczásuvkovú rozvodku je pripojených príliš veľa zariadení.
- Na tú istú elektrickú zásuvku je pripojených niekoľko viaczásuvkových rozvodiek.

Problémy pamäte

Ak dostanete správu o nedostatku pamäte –

- Uložte a zatvorte všetky otvorené súbory a ukončite všetky otvorené programy, ktoré nepoužívate, a zistite, či to vyrieši problém.

- Pozrite si dokumentáciu k softvéru, aby ste zistili minimálne požiadavky na pamäť.
- Znovu osadte pamäťové modul(y) do konektora(ov) (pokyny si pozrite v *Servisnej príručke* na adrese **support.dell.com/manuals.**)
- Ak problém pretrváva, obráťte sa na spoločnosť Dell (pozrite si časť „Kontaktovanie spoločnosti Dell“ na strane 67).

Ak máte iné problémy s pamäťou –

- Spustite Dell Diagnostics (pozri časť „Diagnostika Dell“ na strane 47).
- Ak problém pretrváva kontaktujte spoločnosť Dell (pozri časť „Kontaktovanie spoločnosti Dell“ na strane 67).



Zablokovania a problémy so softvérom

Ak sa počítač nespustí – Overte si, že sieťový adaptér je pevne pripojený k počítaču a k elektrickej zásuvke.

Ak program prestáva odpovedať – Ukončíte program:

1. Stlačte naraz klávesy <Ctrl><Shift><Esc>.
2. Kliknite na **Aplikácie**.
3. Kliknite na program, ktorý neodpovedá.
4. Kliknite na **Ukončiť úlohu**.

Ak program opakovane padá – Pozrite si dokumentáciu k softvéru. Podľa potreby odinštalujte a znovu nainštalujte program.

-  **POZNÁMKA:** Softvér zvyčajne obsahuje pokyny k inštalácii vo svojej dokumentácii alebo na nosiči (CD alebo DVD).
-  **POZNÁMKA:** Váš počítač nemá vnútornú optickú jednotku. Na postupy, pri ktorých sa vyžadujú disky, použite externú optickú jednotku alebo externé úložné zariadenie.

Ak počítač prestane odpovedať alebo sa zobrazí modrá obrazovka –

 **VAROVANIE:** Ak nedokázate vykonať vypnutie operačného systému, môžete **stratiť údaje**.

Ak nedostanete odpoveď po stlačení klávesu na klávesnici alebo po pohnutí myšou, stlačte a podržte hlavný vypínač, kým sa počítač nevypne a potom znovu reštartujte počítač.

Ak je program určený pre staršiu verziu operačného systému Microsoft® Windows® –

Spustite **Sprivodcu pre kompatibilitu programu**. **Sprivodca pre kompatibilitu programu** nakonfiguruje program tak, aby fungoval v podobnom prostredí ako prostredie staršieho operačného systému Microsoft Windows.

Windows® XP

1. Kliknite na **Štart** → **Pomoc a technická podpora** → **Fixing a Problem** (Napravenie problému) → **Application and Software Problems** (Problémy aplikácií a softvéru).

Riešenie problémov

2. Pod položkou **Fix a Problem** (Napraviť problém) kliknite na **Getting older programs to run on Windows XP** (Umožniť fungovanie starších programov na Windows XP).
3. Prečítajte si pokyny a potom kliknite na **Sprivodcu kompatibilitou programu**.
4. Postupujte podľa pokynov na obrazovke.

Windows® 7

1. Kliknite na **Štart**  → **Ovládací panel** → **Programy** → **Spustiť programy vytvorené pre predchádzajúce verzie systému Windows**.
2. Na uvítacej obrazovke kliknite na položku **Ďalej**.
3. Postupujte podľa pokynov na obrazovke.

Ak máte iné problémy so softvérom –

- Okamžite zálohujte súbory.
- Použite antivírusový program a skontrolujte ním pevný disk alebo CD disky.
- Uložte a zatvorte všetky otvorené súbory alebo programy a vypnite počítač cez ponuku **Štart** .

- Informácie o odstraňovaní problémov nájdete v dokumentácii k softvéru alebo kontaktujte výrobcu softvéru:
 - Ubezpečte sa, že je program kompatibilný s operačným systémom nainštalovaným na vašom počítači.
 - Ubezpečte sa, že počítač spĺňa minimálne hardvérové požiadavky, ktoré sú potrebné na spustenie softvéru. Informácie nájdete v dokumentácii k softvéru.
 - Overtte si, či je program správne nainštalovaný a nakonfigurovaný.
 - Overtte si, či nie sú ovládače zariadenia v konflikte s programom.
 - Podľa potreby odinštalujte a znovu nainštalujte program.
 - Zapíšte si všetky chybové hlásenia, ktoré sa zobrazia, aby ste pri kontaktovaní spoločnosti Dell mohli pomôcť pri riešení problému.

Používanie nástrojov podpory

Centrum technickej podpory spoločnosti Dell

Stredisko technickej podpory spoločnosti Dell je jednoduchá aplikácia, ktorá poskytuje informácie o vašom počítači, personalizovaných službách a zdrojoch podpory.

Aplikáciu spustíte kliknutím na ikonu  na paneli úloh.

Domovská stránka **Centra technickej podpory spoločnosti Dell** zobrazuje informácie o čísle modelu počítača, servisnej visačke, expresnom servisnom kóde a kontakt na servis.

Domovská stránka tiež poskytuje prepojenia na prístup k častiam:



Pomôž si sám (Odstraňovanie problémov, Bezpečnosť, Výkon systému, Sieť/Internet, Zálohovanie/obnovenie a operačný systém Windows)



Upozornenia (upozornenia technickej podpory týkajúce sa vášho počítača)



Pomoc od spoločnosti Dell (Technická podpora pomocou systému DellConnect™, zákaznicke služby, školenia a kurzy, How-To Help so Solution Station™ a Online Scan s PC CheckUp)



O vašom systéme (dokumentácia k systému, informácie o záruke, informácie o systéme, aktualizácie a doplnky)

Viac informácií o **Centre technickej podpory spoločnosti Dell** a dostupných podporných nástrojoch nájdete na karte **Služby** na stránke **support.dell.com**.

Moje prevzaté súbory Dell

 **POZNÁMKA:** Služba Moje prevzaté súbory Dell nemusí byť dostupná vo všetkých regiónoch.

Niektorý softvér predinštalovaný na vašom novom počítači neobsahuje záložné CD alebo DVD. Tento softvér je dostupný na stránke Moje prevzaté súbory Dell. Z tejto webovej stránky si môžete prevziať dostupný softvér na opätovnú inštaláciu alebo na vytvorenie záložného média.

Na zaregistrovanie a používanie stránky Moje prevzaté súbory Dell:

1. prejdite na **downloadstore.dell.com/media**.
2. Riadte sa pokynmi na obrazovke a zaregistrujte sa a stiahnite si softvér.
3. Preinštalujte softvér alebo si vytvorte záložný nosič na použitie v budúcnosti.

Systemové hlásenia

Ak má váš počítač problém alebo chybu, môže zobrazovať systémové hlásenie, ktoré vám pomôže identifikovať príčinu a činnosť, ktorú treba vykonať, aby ste problém vyriešili.

 **POZNÁMKA:** Ak hlásenie, ktoré ste dostali, nie je uvedené medzi nasledujúcimi príkladmi, pozrite si buď dokumentáciu k operačnému systému, alebo programu, ktorý bežal, keď sa zobrazilo hlásenie. Môžete si tiež pozrieť *Technologickú príručku spoločnosti Dell*, ktorá je k dispozícii na vašom pevnom disku alebo na stránke **support.dell.com/manuals** alebo kontaktujte spoločnosť Dell (pozrite si časť „Kontaktovanie spoločnosti Dell“ na str. 67).

Alert! Previous attempts at booting this system have failed at checkpoint [nnnn]. For help in resolving this problem, please note this checkpoint and contact Dell Technical Support (Výstraha! Predchádzajúce pokusy zaviesť systém zlyhali na kontrolnom bode [nnnn]. Zaznačte si tento kontrolný bod a obráťte sa na technickú podporu spoločnosti Dell) – Počítač nedokončil proces zavádzania trikrát za sebou pre tú istú chybu. Kontaktujte spol. Dell (pozrite si časť „Kontaktovanie spoločnosti Dell“ na str. 67).

CMOS checksum error (Chyba kontrolného súčtu CMOS) – Možné zlyhanie syst. dosky alebo nízky stav batérie RTC. Vymeňte batériu (pozrite si *Servisnú príručku* na stránke **support.dell.com/manuals**) alebo kontaktujte spoločnosť Dell (pozri časť „Kontaktovanie spoločnosti Dell“ na str. 67).

Hard-disk drive failure (Zlyhanie pevného disku) – Možné zlyhanie pevného disku počas POST. Kontaktujte spol. Dell (pozrite si časť „Kontaktovanie spoločnosti Dell“ na str. 67).

Hard-disk drive read failure (Chyba čítania z pevného disku) – Možné zlyhanie pevného disku počas testu zavádzania HDD. Kontaktujte spol. Dell (pozrite si časť „Kontaktovanie spoločnosti Dell“ na str. 67).

Keyboard failure (Chyba klávesnice) – Zlyhanie klávesnice alebo uvoľnený kábel. Vymeňte klávesnicu, (pozrite si *Servisnú príručku* na stránke **support.dell.com/manuals**).

No boot device available (Nie je k dispozícii žiadne zavádzacie zariadenie) – Na pevnom disku sa nenachádza žiadna zavádzateľná partícia, je uvoľnený kábel pevného disku alebo neexistuje žiadne zavádzacie zariadenie.

- Ak je vaším zavádzacím zariadením pevný disk, presvedčte sa, že káble sú riadne pripojené a disk je správne nainštalovaný a naformátovaný ako zavádzacie zariadenie.

Používanie nástrojov podpory

- Spustíte program nastavenia systému a zabezpečíte, aby boli informácie o postupnosti zavedenia správne (pozri *Technologickú príručku spoločnosti Dell* na vašom pevnom disku alebo na adrese **support.dell.com/manuals**).

No timer tick interrupt (Žiadne prerušenie časovača) – Čip na systémovej doske nemusí správne fungovať alebo je chyba v systémovej doske. Kontaktujte spol. Dell (pozrite si časť „Kontaktovanie spoločnosti Dell“ na str. 67).

Riešenie problémov s hardvérom

Ak zariadenie nie je zistené počas nastavenia operačného systému alebo je zistené, ale nesprávne nakonfigurované, môžete na vyriešenie problému s kompatibilitou použiť nástroj **Riešenie problémov s hardvérom**.

Ako spustiť Poradcu pri problémoch s hardvérom:

1. Kliknite na **Štart** → **Pomoc a podpora**.
2. Do vyhľadávacieho poľa vpište `hardware troubleshooter` a stlačte <Enter>, čím spustíte vyhľadávanie.
3. Vo výsledkoch vyhľadávania vyberte možnosť, ktorá najlepšie opisuje váš problém a pokračujte pri riešení problému podľa zostávajúcich krokov.

Diagnostika Dell

Ak budete mať s počítačom nejaký problém, skôr než sa obrátite na firmu Dell so žiadosťou o technickú pomoc, vykonajte kontroly podľa časti Mrznutie systému a problémy so softvérom na strane 41 a spustíte program Dell Diagnostics.

 **POZNÁMKA:** Aplikácia Dell Diagnostics funguje len na počítačoch Dell.

 **POZNÁMKA:** CD disk *Drivers and Utilities* nemusí tvoriť súčasť dodávky vášho počítača.

Presvedčte sa, či sa zariadenie, ktoré chcete testovať, objaví v programe nastavenia systému a je aktívne. Počas POST (zapnutia pri samostatnom teste) stlačte <F2> a spustíte pomôcku nastavenia systému (BIOS).

Z pevného disku alebo CD disku *Drivers and Utilities* spustíte Dell Diagnostics.

Spustenie aplikácie Dell Diagnostics z pevného disku

Program Dell Diagnostics je umiestnený na skrytej diagnostickej pomocnej partícii pevného disku.

 **POZNÁMKA:** Ak váš počítač nedokáže zobraziť obraz na obrazovke, obráťte sa na spoločnosť Dell (pozrite si časť „Kontaktovanie spoločnosti Dell“ na strane 67).

1. Presvedčte sa, že počítač je pripojený do riadne fungujúcej elektrickej zásuvky.
2. Zapnite alebo reštartujte počítač.
3. Keď sa zobrazí logo DELL™, okamžite stlačte tlačidlo <F12>. V ponuke zavádzania zvolte **Diagnostics** (Diagnostika) a stlačte <Enter>. Môže to spustiť vyhodnotenie systému pred zavedením (PSA) na vašom počítači.

 **POZNÁMKA:** Ak budete čakať príliš dlho a zobrazí sa logo operačného systému, čakajte až do zobrazenia pracovnej plochy Microsoft® Windows®; potom vypnite počítač a skúste to znova.

 **POZNÁMKA:** Ak sa zobrazí správa, že nebola nájdená žiadna diagnostická pomocná partícia, spustíte program Dell Diagnostics z CD disku *Drivers and Utilities*.

Ak je vyvolaná diagnostika PSA:

- PSA spustí testovanie.
- Ak sa diagnostika PSA skončí úspešne, zobrazí sa nasledujúca správa: "No problems have been found with this system so far. Do you want to run the remaining memory tests? This will take about 30 minutes or more. Do you want to continue? (Recommended) ." („Na tomto systéme neboli zistené žiadne problémy. Chcete spustiť zvyšné pamäťové testy? Bude to trvať asi 30 minút alebo dlhšie. Chcete pokračovať? (Odporúča sa).“)

- Ak máte problémy s pamäťou, stlačte <y>, v opačnom prípade stlačte <n>.
- Zobrazí sa nasledujúce hlásenie "Booting Dell Diagnostic Utility Partition. Press any key to continue." („Zavádza sa pomôcka diagnostickej partície Dell. Na pokračovanie stlačte ktorýkoľvek kláves.“)
- Pokračujte stlačením ľubovoľného klávesu. Zobrazí sa okno **Choose An Option** (Zvoliť možnosť).

Ak nie je vyvolaná diagnostika PSA:

Stlačte ktorýkoľvek kláves a spustíte aplikáciu Dell Diagnostics z diagnostickej pomocnej partície na pevnom disku a prejdite do okna **Choose An Option** (Zvoliť možnosť).

- Zvoľte test, ktorý chcete spustiť.

5. Ak sa v priebehu testu vyskytne problém, na obrazovke sa objaví hlásenie s kódom chyby a popisom problému. Chybový kód a popis problému si zapíšete a kontaktujete spoločnosť Dell (pozri časť „Kontaktovanie spoločnosti Dell“ na strane 67).

 **POZNÁMKA:** Servisná visačka počítača sa zobrazuje vo vrchnej časti každej testovacej obrazovky. Servisná visačka vám pomáha identifikovať váš počítač, keď kontaktujete spoločnosť Dell.

6. Po dokončení testov zatvorte testovaciu obrazovku a vráťte sa do okna **Choose An Option** (Zvoliť možnosť).
7. Aplikáciu Dell Diagnostics ukončíte a počítač reštartujete kliknutím na položku **Exit** (Ukončiť).



Spustenie aplikácie Dell Diagnostics z CD disku Drivers and Utilities

 **POZNÁMKA:** Váš počítač nemá vnútornú optickú jednotku. Na postupy, pri ktorých sa vyžadujú disky, použite externú optickú jednotku alebo externé úložné zariadenie.

 **POZNÁMKA:** CD disk *Drivers and Utilities* nemusí tvoriť súčasť dodávky vášho počítača.

1. Vložte CD disk *Drivers and Utilities*.
2. Vypnite a reštartujte počítač. Keď sa zobrazí logo DELL™, okamžite stlačte tlačidlo <F12>.

 **POZNÁMKA:** Ak budete čakať príliš dlho a zobrazí sa logo operačného systému, čakajte až do zobrazenia pracovnej plochy Microsoft® Windows®; potom vypnite počítač a skúste to znova.

-  **POZNÁMKA:** Nasledujúce kroky zmenia poradie zavádzania len jednorazovo. Počas nasledujúceho spustenia počítač zavádza systém podľa zariadení definovaných v nastavení systému.
- Keď sa zobrazí zoznam zavádzacích zariadení, zvýraznite **CD/DVD/CD-RW** a stlačte <Enter>.
 - Zvoľte možnosť **Boot from CD-ROM** v ponuke, ktorá sa zobrazí, a stlačte <Enter>.
 - Napíšte 1 a spustíte tak ponuku CD a stlačte <Enter>, aby ste mohli pokračovať.
 - Zvoľte test, ktorý chcete spustiť.
 - Ak sa v priebehu testu vyskytne problém, na obrazovke sa objaví hlásenie s kódom chyby a popisom problému. Chybový kód a popis problému si zapíšte a kontaktujte spoločnosť Dell (pozri časť „Kontaktovanie spoločnosti Dell“ na strane 67).
-  **POZNÁMKA:** Servisná visačka počítača sa zobrazuje vo vrchnej časti každej testovacej obrazovky. Servisná visačka vám pomáha identifikovať váš počítač, keď kontaktujete spoločnosť Dell.
- Po dokončení testov zatvorte testovaciu obrazovku a vráťte sa do okna **Choose An Option** (Zvoliť možnosť).
 - Aplikáciu Dell Diagnostics ukončíte a počítač reštartujete kliknutím na položku **Exit** (Ukončiť).
 - Vyberte disk *Drivers and Utilities*.

Obnovenie vášho operačného systému

Operačný systém na vašom počítači môžete obnoviť pomocou týchto možností:

△ VAROVANIE: Použitie Dell Factory Image Restore alebo disku *Operating System* natrvalo zmaže všetky dátové súbory na vašom počítači. Ak je to možné, zálohujte si všetky dátové súbory pred použitím týchto možností.

Možnosť	Použitie
Obnovenie systému	ako prvé riešenie
Dell DataSafe Local Backup	keď obnovenie systému System Restore nevyrieši problém
Nosič na obnovenie systému	keď chyba operačného systému zabráni používaniu programu System Restore a DataSafe Local Backup keď inštalujete výrobný obraz na novo nainštalovanom pevnom disku
Aplikácia Dell Factory Image Restore	na obnovenie vášho počítača do prevádzkového stavu, v akom bol, keď ste dostali počítač
disk <i>Operating System</i>	na preinštalovanie len operačného systému na vašom počítači

🖋 POZNÁMKA: Disk *Operating System* nemusí tvoriť súčasť dodávky vášho počítača.

Obnovenie systému

Operačný systém Windows ponúka možnosť obnovenia systému, ktorý vráti váš počítač do predchádzajúceho prevádzkového stavu (bez vplyvu na dátové súbory), ak zmeny hardvéru, softvéru alebo iných nastavení systému dostali počítač do nežiaduceho prevádzkového stavu. Všetky zmeny, ktoré System Restore s počítačom vykoná, sú vratné.

 **VAROVANIE:** Dátové súbory pravidelne zálohujte. System Restore nesleduje dátové súbory ani ich neobnovuje.

 **POZNÁMKA:** Postupy v tomto dokumente boli napísané pre predvolené zobrazenie Windows, takže sa nemusia týkať vášho počítača Dell™, ak ste si ho nastavili na zobrazenie Windows Classic.



Začíname s programom System Restore

Na obnovenie počítača:

Windows XP

1. Kliknite na **Štart** → **Všetky programy** → **Príslušenstvo** → **Systémové nástroje** → **Obnovenie systému**.
2. Na uvítacej obrazovke kliknite na položku **Ďalej**.
3. Postupujte podľa pokynov na obrazovke

Windows 7

1. Kliknite na **Štart** .
 2. Do vyhľadávacieho políčka napíšte **System Restore** (obnovenie systému) a stlačte <Enter>.
-  **POZNÁMKA:** Môže sa zobraziť okno **Kontrola používateľských kont**. Ak máte na počítači práva správcu, kliknite na **Pokračovať**; v opačnom prípade kontaktujte správcu, aby ste mohli pokračovať v požadovanej činnosti.

3. Kliknite na tlačidlo **Ďalej** a postupujte podľa pokynov na obrazovke.

V prípade, že by System Restore nedokázal vyriešiť problém, môžete odvolať ostatné obnovenie systému.

Odvolanie posledného obnovenia systému

-  **POZNÁMKA:** Skôr než zrušíte posledné obnovenie systému, uložte a zatvorte všetky otvorené súbory a ukončíte všetky otvorené programy. Nenahradzujte, neotvárajte ani neodstraňujte žiadne súbory alebo programy, kým sa obnovenie systému neukončí.

Windows XP

1. Kliknite na **Štart**→ **Všetky programy**→ **Príslušenstvo**→ **Systémové nástroje**→ **System Restore**.
2. Na uvítacej obrazovke kliknite na položku **Zrušiť posledné obnovenie** a potom kliknite na položku **Ďalej**.
3. Postupujte podľa pokynov na obrazovke.

Windows 7

1. Kliknite na **Štart**.
2. Do vyhľadávacieho poľička napíšte `System Restore` (obnovenie systému) a stlačte <Enter>.
3. Kliknite na **Undo my last restoration** (Zrušiť posledné obnovenie) a kliknite na **Next** (Ďalej).

Zálohovanie pomocou Dell DataSafe Local Backup

△ **VAROVANIE:** Použitie Dell DataSafe Local Backup natrvalo odstráni všetky programy alebo ovládače nainštalované po nadobudnutí počítača. Predtým ako použijete Dell DataSafe Local Backup, si pripravte záložný nosič aplikácií, ktoré si potrebujete nainštalovať na počítači. Program Dell DataSafe Local Backup použijete len vtedy, ak problém s operačným systémom nedokázal odstrániť program System Restore.

△ **VAROVANIE:** Hoci je program Dell Datasafe Local Backup určený na ochranu dátových súborov na vašom počítači, odporúča sa pred použitím Dell DataSafe Local Backup dátové súbory zálohovať.

✍ **POZNÁMKA:** Nástroj Dell DataSafe Local Backup nemusí byť dostupný vo všetkých regiónoch.

✍ **POZNÁMKA:** Ak na vašom počítači nie je dostupný súbor Dell DataSafe Local Backup, použijete Dell Factory Image Restore (pozri „Dell Factory Image Restore“ na strane 57) na obnovenie vášho operačného systému.

Dell DataSafe Local Backup môžete použiť na obnovu vášho pevného disku do operačného stavu, v akom bol v čase kúpy počítača a súčasné zachovanie dátových súborov na vašom počítači.

Dell DataSafe Local Backup vám umožňuje:

- Zálohovať a obnoviť počítač do predchádzajúceho prevádzkového stavu
- Vytvoriť nosič na obnovenie systému

Dell DataSafe Local Backup Basic

Na obnovenie výrobného obrazu a súčasné zachovanie dátových súborov:

1. Vypnite počítač.
2. Odpojte všetky zariadenia (USB jednotku, tlačiareň atď.), ktoré sú pripojené k počítaču a odstráňte všetok novo pridaný interný hardvér.

 **POZNÁMKA:** Neodpájajte myš ani sieťový adaptér.

3. Zapnite počítač.

4. Keď sa zobrazí logo DELL™ stlačte niekoľkokrát <F8>, aby ste získali prístup do okna **Advanced Boot Options** (Rozšírené možnosti zavedenia systému).

 **POZNÁMKA:** Ak budete čakať príliš dlho a zobrazí sa logo operačného systému, čakajte až do zobrazenia pracovnej plochy Microsoft® Windows®; potom vypnite počítač a skúste to znova.

5. Vyberte **Repair Your Computer** (Opraviť počítač).

6. Zvoľte **Dell DataSafe Restore and Emergency Backup** z ponuky **System Recovery Options** (Možnosti obnovenia systému) a postupujte podľa pokynov na obrazovke.

 **POZNÁMKA:** Obnovovací proces môže trvať hodinu a dlhšie v závislosti od veľkosti obnovovaných údajov.

 **POZNÁMKA:** Ďalšie informácie nájdete v článku vedomostnej databázy 353560 na adrese support.dell.com.

Inovácia na Dell DataSafe Local Backup Professional

 **POZNÁMKA:** Dell DataSafe Local Backup Professional môže byť nainštalovaný na vašom počítači, ak ste si ho v čase kúpy objednali.

Obnovenie vášho operačného systému

Dell DataSafe Local Backup Professional poskytuje dodatočné funkcie, ktoré vám umožňujú:

- Zálohovať a obnoviť váš počítač v závislosti od typu súborov
- Zálohovať súbory na miestne úložné zariadenie
- Naplánovať automatické zálohovania

Inovácia na Dell DataSafe Local Backup Professional:

1. Kliknite dvakrát na ikonu  Dell DataSafe Local Backup na paneli úloh.
2. Kliknite na tlačidlo **UPGRADE NOW!** (INOVOVAŤ TERAŽ!).
3. Pri inovácii sa riadte pokynmi na obrazovke.

Nosič na obnovenie systému System Recovery

 **VAROVANIE:** Hoci je nosič na obnovenie systému určený na ochranu dátových súborov na vašom počítači, odporúča sa pred použitím nosiča na obnovenie systému dátové súbory zálohovať.

 **POZNÁMKA:** Váš počítač nemá vnútornú optickú jednotku. Na postupy, pri ktorých sa vyžadujú disky, použite externú optickú jednotku alebo externé úložné zariadenie.

Na vrátenie pevného disku do prevádzkového stavu, v akom bol v čase kúpy počítača a súčasné zachovanie dátových súborov v počítači, môžete použiť nosič na obnovenie systému, vytvorený pomocou Dell DataSafe Local Backup.

Nosič na obnovenie systému použite v týchto prípadoch:

- Chyba operačného systému zabraňuje použitiu možností obnovenia systému, ktoré sú nainštalované na vašom počítači.
- Chyba pevného disku, ktorá zabraňuje obnoveniu údajov.

Na obnovenie výrobného obrazu vášho počítača pomocou nosiča na obnovenie systému:

1. Vložte disk alebo USB kľúč na obnovenie systému a reštartujte počítač.
2. Keď sa zobrazí logo DELL™, okamžite stlačte tlačidlo <F12>.

 **POZNÁMKA:** Ak budete čakať príliš dlho a zobrazí sa logo operačného systému, čakajte až do zobrazenia pracovnej plochy Microsoft® Windows®; potom vypnite počítač a skúste to znova.

3. Zvoľte príslušné zavádzacie zariadenie zo zoznamu a stlačte <Enter>.
4. Pri dokončení obnovovacieho procesu sa riadte pokynmi na obrazovke.

Obnovenie pomocou Dell FactoryImage Restore

 **VAROVANIE:** Použitím programu Dell Factory Image Restore natrvalo zmažete všetky údaje z pevného disku a odstránite programy a ovládače, ktoré boli do systému nainštalované po zakúpení počítača. Ak je to možné, zálohujte si všetky údaje pred použitím tejto možnosti. Program Dell Factory Image Restore použite len vtedy, ak problém s operačným systémom nedokázal odstrániť program System Restore.

 **POZNÁMKA:** Program Dell Factory Image Restore nemusí byť v niektorých krajinách alebo na niektorých počítačoch k dispozícii.

Obnovenie vášho operačného systému

Program Dell Factory Image Restore použite len ako poslednú možnosť obnovy vášho operačného systému. Táto možnosť obnoví pevný disk do stavu továrenského nastavenia. Všetky programy alebo súbory, ktoré ste pridali od zakúpenia vášho počítača (vrátane dátových súborov), sa natrvalo vymažú z pevného disku. Dátové súbory vrátane dokumentov, prezentácií, e-mailových správ, digitálnych fotiek, hudobných súborov atď. Ak je to možné, všetky dáta si pred použitím programu Dell Factory Image Restore zálohujte.

Vykonanie obnovenia pomocou Dell Factory Image Restore

1. Zapnite počítač.
2. Keď sa zobrazí logo DELL™ stlačte niekoľkokrát <F8>, aby ste získali prístup do okna **Advanced Boot Options** (Rozšírené možnosti zavedenia systému).

 **POZNÁMKA:** Ak budete čakať príliš dlho a zobrazí sa logo operačného systému, čakajte až do zobrazenia pracovnej plochy Microsoft® Windows®; potom reštartujte počítač a skúste to znova.

3. Vyberte **Repair Your Computer** (Opraviť počítač).
Zobrazí sa okno **System Recovery Options** (Možnosti obnovy systému).
4. Vyberte usporiadanie klávesnice a kliknite na **Next** (Ďalej).
5. Prihláste sa ako lokálny používateľ, ak chcete získať prístup k nastaveniam obnovy. Prístup k príkazovému riadku získate vpísaním `administrator` do poľa **User name** (Meno používateľa) a kliknutím na **OK**.
6. Kliknite na **Dell Factory Image Restore**. Zobrazí sa uvítacia obrazovka **Dell Factory Image Restore**.

 **POZNÁMKA:** V závislosti od konfigurácie vášho počítača sa môže od vás požadovať zvolenie **Dell Factory Tools** a potom **Dell Factory Image Restore**.

7. Kliknite na **Next** (Ďalej). Zobrazí sa obrazovka **Confirm Data Deletion** (potvrdenie vymazania údajov).

 **POZNÁMKA:** Ak nechcete pokračovať v programe Factory Image Restore, kliknite na **Cancel** (Zrušiť).

8. Zvoľte začiarkavacie políčko a potvrdte, že chcete pokračovať v preformátovaní pevného disku a obnove systému na výrobné nastavenie a potom kliknite na **Next** (Ďalej).

Spustí sa proces obnovy, ktorý môže trvať päť a viac minút. Po obnove systému a predinštalovaných programov sa objaví správa o návrate systému do výrobného nastavenia.

9. Kliknite na **Finish** (Ukončiť) a reštartujte počítač.

Získanie Pomocník

Ak máte problém s počítačom, môžete vykonať nasledujúce kroky, aby ste zistili a odstránili problém:

1. Pozrite si časť „Riešenie problémov“ na strane 37, kde nájdete informácie a postupy, ktoré sa týkajú problému vášho počítača.
2. Pozrite si *Technologickú príručku spoločnosti Dell*, ktorá je k dispozícii na vašom pevnom disku alebo na adrese **support.dell.com/manuals**, kde nájdete ďalšie informácie o riešení problémov.
3. Pozrite si časť „Diagnostika Dell“ na strane 47, kde nájdete postupy o tom, ako spustiť program Dell Diagnostics.
4. Vyplňte „Diagnostický kontrolný zoznam“ na strane 66.
5. Využite širokú škálu online služieb spoločnosti Dell, ktorá je dostupná na stránke technickej podpory Dell (**support.dell.com**) a ktorá ponúka pomoc a postupy pri inštalácii a odstraňovaní problémov. Pozrite si „Online služby“ na strane 62 kde nájdete rozšírený zoznam online technickej podpory Dell.
6. Ak predchádzajúce kroky nepomohli vyriešiť problém, pozrite si časť „Predtým ako zavoláte“ na strane 65.



POZNÁMKA: Technickú podporu Dell zavolajte z telefónu v blízkosti počítača, aby vám mohol pracovník podpory pomôcť pri potrebných postupoch.



POZNÁMKA: V niektorých krajinách nie je expresný servisný kód Dell k dispozícii.

Po výzve automatického telefónneho systému Dell zadajte expresný servisný kód, ktorým budete presmerovaný priamo k príslušnému pracovníkovi technickej podpory. Ak nemáte expresný servisný kód, otvorte adresár **Dell Accessories**, kliknite dvakrát na ikonu **expresného servisného kódu** a postupujte podľa pokynov.

 **POZNÁMKA:** Niektoré zo služieb nie sú vždy k dispozícii na všetkých miestach mimo kontinentálneho územia USA. O dostupnosti sa môžete telefonicky informovať u zástupcu spoločnosti Dell.

Technická podpora a základný servis

Služba technickej podpory spoločnosti Dell poskytuje odpovede na otázky týkajúce sa hardvéru Dell. Náš personál technickej podpory používa počítačové diagnostické riešenia na poskytovanie rýchlych a správnych odpovedí.

Ak chcete kontaktovať technickú podporu spoločnosti Dell pozrite si časť „Predtým než zavoláte“ na strane 65 a potom si pozrite kontaktné informácie pre váš región alebo prejdite na stránku **support.dell.com**.

DellConnect

DellConnect™ je jednoduchý online prístupový nástroj, ktorý umožňuje pracovníkovi servisu a podpory Dell získať prístup do vášho počítača cez širokopásmové pripojenie, diagnostikovať problém a opraviť ho pod vaším dozorom. Ďalšie informácie nájdete na adrese **www.dell.com/dellconnect**.

Online služby

O produktoch a službách Dell sa môžete dozvedieť viac na nasledujúcich webových stránkach:

- **www.dell.com**
- **www.dell.com/ap** (iba Ázia/krajiny Pacifiku)
- **www.dell.com/jp** (iba Japonsko)
- **www.euro.dell.com** (iba Európa)
- **www.dell.com/la** (Latinská Amerika a krajiny Karibiku)
- **www.dell.ca** (iba Kanada)

Prístup k technickej podpore spoločnosti Dell môžete získať cez nasledujúce webové stránky a e-mailové adresy:

Webové stránky technickej podpory Dell

- **support.dell.com**
- **support.jp.dell.com** (iba Japonsko)
- **support.euro.dell.com** (iba Európa)

E-mail technickej podpory Dell

- **mobile_support@us.dell.com**
- **support@us.dell.com**
- **la-techsupport@dell.com** (iba Latinská Amerika a krajiny Karibiku)
- **apsupport@dell.com** (iba Ázia a krajiny Pacifiku)

E-mailové adresy Dell pre marketing a predaj

- **apmarketing@dell.com** (iba Ázia a krajiny Pacifiku)
- **sales_canada@dell.com** (iba Kanada)

Anonymný protokol prenosu súborov (FTP)

- **ftp.dell.com**

Prihláste sa ako používateľ: *anonymous* a ako heslo použijete vašu e-mailovú adresu.

Automatická služba o stave objednávky

Na skontrolovanie stavu produktov Dell, ktoré ste si objednali, môžete navštíviť stránku **support.dell.com** alebo zavolajte na automatickú službu stavu objednávky. Nahrávka vás vyzve zadať potrebné informácie na lokalizáciu a podanie správy o vašej objednávke.

Ak máte nejaký problém s vašou objednávkou, napr. chýbajúce časti, nesprávne časti, alebo nesprávnu faktúru, kontaktujte spoločnosť Dell a služby zákazníkom. Pri volaní majte pripravenú faktúru alebo dodací list.

Telefónne číslo pre váš región nájdete v časti „Kontaktovanie spoločnosti Dell“ na strane 67.

Informácie o produkte

Ak potrebujete informácie o doplnkových produktoch spoločnosti Dell, alebo ak chcete poslať objednávku, navštívte stránku **www.dell.com**. Ak potrebujete telefónne číslo pre váš región alebo ak potrebujete rozprávať s predajným špecialistom, pozrite si časť „Kontaktovanie spoločnosti Dell“ na strane 67.

Vrátenie položiek na opravu počas záruky alebo vrátenie hotovosti

Pripravte si všetky položky, ktoré vraciate, či už na opravu alebo ako výmenu za hotovosť:

 **POZNÁMKA:** Skôr než nám produkt Dell vrátite, zálohujte všetky dáta z pevných diskov a všetkých ostatných pamäťových zariadení produktu. Odstráňte všetky dôverné, súkromné alebo osobné informácie a vyberte všetky vyberateľné médiá ako CD disky. Dell nezodpovedá za dôverné, súkromné alebo osobné informácie, stratu alebo poškodenie údajov, alebo poškodenie či stratu prenosných médií, ktoré môžu byť pri vrátení v počítači.

1. Zavolajte spoločnosť Dell, aby ste získali autorizačné číslo vrátenia materiálu a napíšte ho jasne a výrazne na vonkajšiu stranu škatule. Telefónne číslo pre váš región nájdete v časti „Kontaktovanie spoločnosti Dell“ na strane 67.

2. Priložte kópiu faktúry a list s popisom dôvodu, prečo tovar vraciate.
3. Priložte kópiu diagnostického kontrolného zoznamu (pozrite si časť „diagnostický kontrolný zoznam“ na strane 66) a uveďte testy, ktoré ste vykonali a prípadné chybové hlásenia z nástroja Dell Diagnostics (pozrite si časť „Diagnostika Dell“ na strane 47).
4. Priložte všetko príslušenstvo, ktoré patrí k vracanej položke (elektrické káble, softvér, príručky atď.), ak tovar vraciate výmenou za peniaze.
5. Zariadenie, ktoré vraciate, zabalte do originálneho (alebo ekvivalentného) obalu.

 **POZNÁMKA:** Náklady za prepravu znášate vy. Ste tiež zodpovedný za poistenie vracaného produktu a preberáte riziko za stratu počas prepravy do spoločnosti Dell. Zásielky na dobierku nie sú povolené.

 **POZNÁMKA:** Vrátky, ktoré nespĺňajú niektorú z vyššie uvedených požiadaviek, budú prijímacím miestom spoločnosti Dell zamietnuté a vrátené odosielateľovi.

Predtým, než zavoláte

POZNÁMKA: Keď voláte, majte pripravený expresný servisný kód. Kód pomáha automatickému telefonickému systému podpory efektívnejšie presmerovať váš hovor. Môže byť od vás tiež vyžiadaná servisná visačka.

Umiestnenie servisnej visačky

Servisná visačka je umiestnená na spodku vášho počítača.

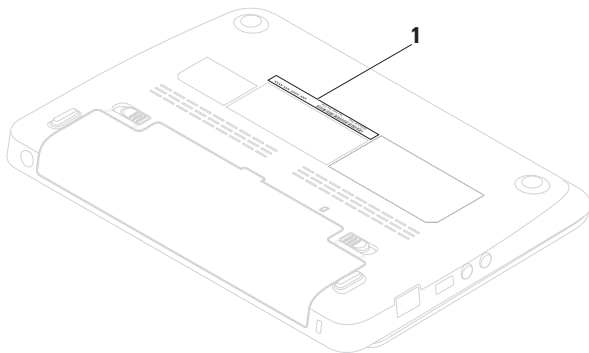

1 Servisná visačka

Získanie Pomocník

Nezabudnite vyplniť nasledujúci diagnostický kontrolný zoznam. Pred zavolaním spoločnosti Dell za účelom pomoci zapnite podľa možnosti váš počítač a volajte z telefónu nachádzajúceho sa v blízkosti počítača. Je možné, že budete musieť zadať cez klávesnicu príkazy, počas činnosti poskytnúť podrobné informácie alebo vyskúšať iné kroky odstránenia problému, ktoré sú možné len pri počítači. Zabezpečte, aby ste mali k dispozícii dokumentáciu počítača.

Diagnostický kontrolný zoznam

- Meno:
- Dátum:
- Adresa:
- Tel. číslo:
- Servisná visačka (čiarový kód na zadnej alebo spodnej časti počítača):
- Kód expresnej servisnej služby:
- Autorizačné číslo vrátenia materiálu (ak bolo poskytnuté technikom podpory Dell):
- Operačný systém a verzia:
- Zariadenia:
- Rozširujúce karty:
- Ste pripojený na sieť? áno/nie
- Sieť, verzia a adaptér siete:
- Programy a verzie:

Pozrite si dokumentáciu k operačnému systému, aby ste zistili obsah spúšťačích súborov počítača. Ak je počítač pripojený k tlačiarňi, každý súbor si vytlačte. Ak nie, obsah každého súboru si pred zavolaním spoločnosti Dell zaznamenajte.

- Chybové hlásenie, zvukový kód alebo diagnostický kód:
- Popis problému a postupy odstraňovania problému, ktoré ste vykonali:

Kontaktovanie spoločnosti Dell

Pre zákazníkov v USA: 800-WWW-DELL (800-999-3355).

 **POZNÁMKA:** Ak nemáte aktívne internetové pripojenie, kontaktné informácie môžete nájsť na faktúre, dodacom liste, účte alebo v katalógu produktov spoločnosti Dell.

Spoločnosť Dell poskytuje niekoľko online a telefonických možností technickej podpory a služieb. Dostupnosť sa líši v závislosti od krajiny a produktu, vo vašej oblasti nemusia byť niektoré služby dostupné.

Ak chcete kontaktovať predaj, technickú podporu alebo služby zákazníkom spoločnosti Dell:

1. Navštívte stránku **www.dell.com/contactdell**.
2. Zvoľte vašu krajinu alebo váš región.
3. V závislosti od vašich potrieb si zvoľte vhodnú službu alebo prepojenie na podporu.
4. Vyberte si spôsob kontaktovania spoločnosti Dell, ktorá vám najviac vyhovuje.

Zistenie ďalších informácií a zdrojov

Ak potrebujete:

preinštalovať váš operačný systém

spustiť diagnostický program pre váš počítač

preinštalovať systémový softvér

nájsť ďalšie informácie o operačnom systéme a funkciách Microsoft® Windows®

aktualizovať počítač dodaním novej alebo doplnkovej pamäte, alebo nového pevného disku

preinštalovať alebo nahradiť opotrebovanú alebo chybnú časť

Pozrite si:

„nosič na obnovu systému“ na strane 56

disk „Dell Diagnostics“ na strane 47

„Moje prevzaté súbory Dell“ na strane 44

support.dell.com

Servisná príručka na adrese
support.dell.com/manuals



POZNÁMKA: V niektorých krajinách môže otváranie a výmena súčiastok vášho počítača zrušiť platnosť záruky. Predtým, než začnete práce vnútri počítača, pozrite si podmienky záruky a vrátenia.

Ak potrebujete:

nájsť bezpečnostné informácie týkajúce sa vášho počítača

prezrieť si informácie o záruke, podmienky (iba USA), bezpečnostné pokyny, regulačné informácie, ergonomické informácie a licenčnú zmluvu s koncovým používateľom

nájsť servisnú visačku/kód expresného servisu – Servisnú visačku musíte použiť na identifikáciu vášho počítača na stránke **support.dell.com** alebo pri kontaktovaní technickej podpory

Pozrite si:

bezpečnostné a regulačné dokumenty, ktoré boli dodané s vaším počítačom a tiež webovú stránku pre súlad so zákonnými požiadavkami na adrese **www.dell.com/regulatory_compliance**

spodná strana vášho počítača.

Stredisko podpory Dell. Na spustenie **Strediska**

podpory Dell kliknite na ikonu  na lište úloh

Ak potrebujete:

nájsť ovládače a súbory na prevzatie, súbory readme.

prístup do technickej podpory a pomoci k produktu

skontrolovať stav vašej objednávky pri novej kúpe

nájsť riešenia a odpovede na bežné otázky

nájsť informácie o posledných aktualizáciách o technických zmenách na počítači alebo rozšírený referenčný materiál pre technikov alebo skúsených používateľov

Pozrite si:

support.dell.com

Základné špecifikácie

Táto časť uvádza informácie, ktoré môžete potrebovať pri nastavovaní počítača, aktualizovaní ovládačov pre váš počítač a o inovácii vášho počítača. Podrobnejšie špecifikácie nájdete v časti *Súhrnné špecifikácie* na stránke support.dell.com/manuals.

 **POZNÁMKA:** Ponuky sa môžu líšiť v závislosti od regiónu. Ak chcete získať ďalšie informácie týkajúce sa konfigurácie vášho počítača, kliknite na **Štart** → **Pomoc a technická podpora** a zvolte možnosť zobrazenia informácií o vašom počítači.

Model počítača

Dell™ Inspiron™ 1012

Informácie o počítači

Typ procesora	Intel® Atom™ jednojadrový
Systémová čipová sada	Intel NM10 Express

Pamäť

Konektor pamäťového modulu	jeden konektor SODIMM prístupný používateľovi
Kapacity pamäťových modulov	1 GB a 2 GB
Možné konfigurácie pamäte	1 GB a 2 GB
Typ pamäte	800 MHz DDR2 SODIMM (beží pri 667 MHz)

Základné špecifikácie

Konektory

Audio	jeden konektor pre mikrofón, jeden konektor na stereo slúchadlá/ reproduktory
Karta Mini-Card	jeden plný slot pre Mini-Card a dva polovičné sloty Mini-Card
Sieťový adaptér	RJ45 konektor
USB	tri 4-pinové USB 2.0 konektory
VGA	Konektor s 15 otvormi
Anténa v	MCX konektor

Komunikácie

Modem (voliteľný)	Externý USB modem V.92 56K
Sieťový adaptér	sieť 10/100 Ethernet LAN na systémovej doske

Komunikácie

Bezdrôtová sieť	Bezdrôtová technológia Bluetooth®, WLAN, WWAN/GPS, WiMax
-----------------	--

Kamera

Rozlíšenie kamery	1,3 megapixelu
Rozlíšenie videa	640 x 480 pri 30 blik./s (maximum)

Displej

Typ	10,1" WSVGA Truelife 1024 x 600 WLED
	1,1" HD Truelife 1366 x 768 WLED

Rozmery:

Výška	222,72 mm (8,77 in)
Šírka	125,28 mm (4,93 palca)
Diagonála	255,52 mm (10,10 in)

Batéria

3/6-článková lítium-iónová batéria „smart”	
Hĺbka	60,62 mm (2,39 in)
Výška	22,56 mm (0,89 in)
Šírka	206 mm (8,11 in)
Hmotnosť	0,22 kg (0,48 lb) (3-článková)
	0,38 kg (0,84 lb) (6-článková)
Napätie	11,1 VDC (3/6-článková)
Doba nabíjania, keď je počítač vypnutý (približne):	4,0 hodiny (3/6-článková)
Prevádzková doba	líši sa v závislosti od prevádzkových podmienok
Gombíková batéria	CR-2032

AC adaptér

Vstupné napätie	100–240 VAC
Vstupný prúd	0,8 A alebo 1,0 A
Vstupná frekvencia	50–60 Hz
Výstupný výkon	30 W
Výstupný prúd	1,58 A
Menovité výstupné napätie	19,0 VDC
Teplotný rozsah:	
V prevádzke	0 ° až 40 °C (32 ° až 104 °F)
Pri skladovaní	–40 ° až 70 °C (–40 ° až 158 °F)

Základné špecifikácie

Fyzikálne údaje

Výška	25,5 mm až 32,8 mm (0,98 in až 1,29 in)
Šírka	268 mm (10,6 in)
Hĺbka	196,6 mm (7,74 in)
Hmotnosť (s 3-článkovou batériou):	Možnosť konfigurácie na menej než 1,25 kg (2,75 lb)

Okolie počítača

Teplotný rozsah:

V prevádzke	0 ° až 35 °C (32 ° až 95 °F)
Pri skladovaní	-40 ° až 65 °C (-40 ° až 149 °F)

Okolie počítača

Relatívna vlhkosť (maximum):

V prevádzke	10% až 90% (bez kondenzácie)
Pri skladovaní	5% až 95% (bez kondenzácie)

Maximálne vibrácie (použitie náhodného vibračného spektra, ktoré simuluje prostredie používateľa):

V prevádzke	0,66 GRMS
Mimo prevádzky	1,30 GRMS

Okolie počítača

Maximálny náraz (pre prevádzku – nameraný pomocou programu Dell Diagnostics pri chode z pevného disku a polovičným sínusovým impulzom v trvaní 2 ms; mimo prevádzky – nameraný v polohe so zaparkovanými hlavami pevného disku a polovičným sínusovým impulzom v trvaní 2 ms):

V prevádzke 110 G

Mimo prevádzky 160 G

Maximálny náraz (pre prevádzku: nameraný pomocou programu Dell Diagnostics pri chode z pevného disku a polovičným sínusovým impulzom v trvaní 2 ms, mimo prevádzky: meraný s pevným diskom v polohe so zaparkovanými hlavami a polovičným sínusovým impulzom s trvaním 2 ms):

V prevádzke 110 GRMS

Mimo prevádzky 160 GRMS

Nadmorská výška (maximálna):

V prevádzke –15,2 až 3048 m
(–50 až 10 000 stôp)

Pri skladovaní –15,2 až 10 668 m
(–50 až 35 000 stôp)

Úroveň vzduchom prenášaných kontaminantov G2 alebo menej podľa definície ISA-S71.04-1985

Príloha

Poznámka k produktom Macrovision

Tento výrobok obsahuje technológiu ochrany autorských práv, ktorá je chránená určitými patentmi v USA a inými právami ochrany duševného vlastníctva, ktoré vlastní spoločnosť Macrovision Corporation a iní majitelia práv. Použitie tejto technológie ochrany autorských práv musí byť spoločnosťou Macrovision Corporation autorizované a je určené na domáce a iné obmedzené použitie za účelom náhľadu, ak nebolo spoločnosťou Macrovision Corporation povolené ináč. Reverzné inžinierstvo a rozkladanie je zakázané.

Informácie pre NOM, alebo oficiálna mexická norma (len pre Mexiko)

V súlade s oficiálnymi mexickou normou (NOM) uvádzame nasledujúce informácie o zariadení popísanom v tomto dokumente:

Dovozca:

Dell México S.A. de C.V.

Paseo de la Reforma 2620 – Flat 11°

Col. Lomas Altas

11950 México, D.F.

Číslo regulačného modelu	Napätie	Frekvencia	Elektrická spotreba	Výstupné napätie	Výstupná intenzita
P04T	100-240 VAC	50-60 Hz	0,8 A alebo 1,0 A	19,0 VDC	1,58 A

Podrobnosti nájdete v bezpečnostných informáciách dodaných s vaším počítačom.

Informácie o doplnkových bezpečnostných postupoch nájdete na webovej stránke Regulatory Compliance (súlady s normami) na adrese www.dell.com/regulatory_compliance.

Register

B

bezdrôtové sieťové pripojenie **38**

D

DataSafe Online Backup **36**

DellConnect **61**

Dell Dock **35**

Dell Factory Image Restore **57**

Diagnostický kontrolný zoznam **66**

E

el. rozvodky, používanie **6**

e-mailové adresy

pre adresy technickej podpory **62**

e-mailové adresy podpory **62**

F

FTP prihlásenie, anonymné **62**

I

Internetové pripojenie **16**

ISP

poskytovateľ internetových služieb **16**

O

obnovenie výrobného obrazu **57**

ovládače a súbory na prevzatie **70**

P

počítač, inštalácia **5**

pomoci

získanie pomoci a podpory **60**

poškodenie, predchádzanie **5**

predtým, než zavoláte **65**
pripojenie k drôtovej sieti **7**
problémy pamäte
 riešenie **40**
problémy s hardvérom
 diagnostika **46**
problémy softvéru **41**
problémy výkonu, riešenie **39**
produkty
 informácie a kúpa **63**
prúdenie vzduchu, umožnenie **5**

R

Riešenie problémov s hardvérom **46**

S

schopnosti počítača **34**
sieťové pripojenie
 opravenie **38**
softvérové funkcie **34**

stránky podpory
 po celom svete **62**
Stredisko technickej podpory spoločnosti Dell **43**
Systémové hlásenia **44**

V

ventilácia, zabezpečenie **5**
volanie spoločnosti Dell **65**

W

Windows
 sprievodca pre kompatibilitu programu **41**

Z

zákaznícky servis **61**
Základné špecifikácie **71**
záručné vrátenie **64**
zdroje, zistenie ďalších podrobností **68**
zistenie ďalších informácií **68**

Vytlačené v Írsku.

www.dell.com | support.dell.com



0JGM44A00